

PROFILO CON RULLI IN ACCIAIO

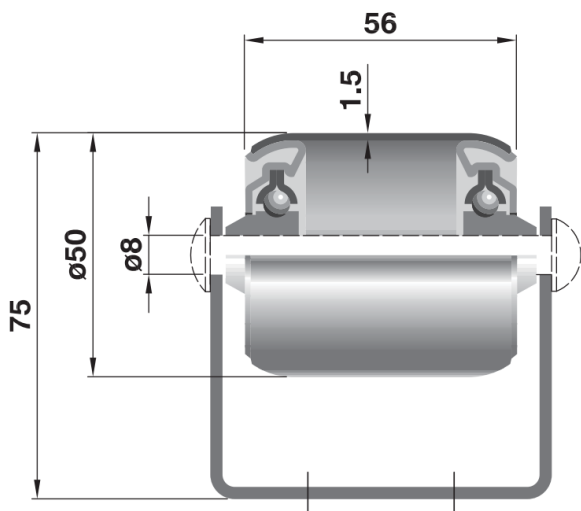

RULLI IN ACCIAIO:
mantello in acciaio
zincato con testate in
acciaio zincato e
cuscinetti a pieno giro di
sfere



PROFILI A U:

foratura multipla a passo
26mm. Il profilo è di
lunghezza 2990mm ed è
intestato per ottenere il
primo foro a 13mm

